

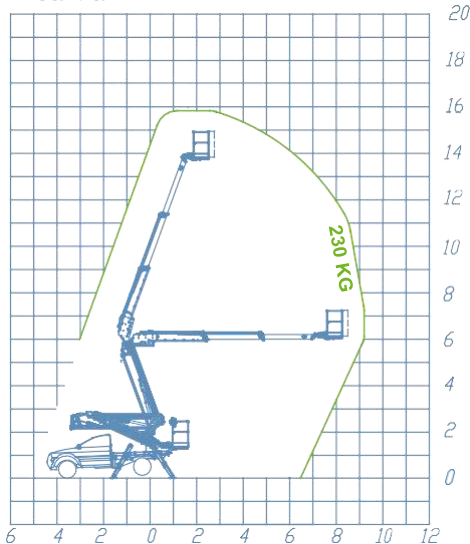

CUADRO DE TRABAJO

Área Max



Área Min.

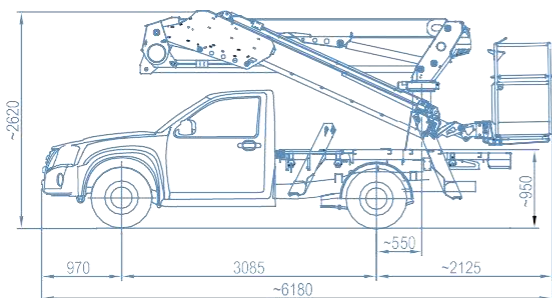
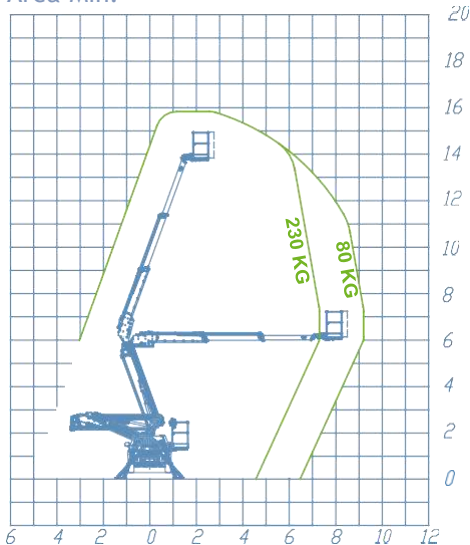

INFO

- ESTABILIZADORES
A+A

- MÁX ALTURA de TRABAJO
15,80 m

- ALTURA DE CESTA
13,80 m

- ALCANCE LATERAL
9,20 m

- CAPACIDAD DE CARGA
230 kg

- DIMENSIÓN CESTA
1200x700x1100 mm

- ROTACIÓN CESTA
90° + 90°

- CONTROLES
Eléctricos

- ROTACIÓN
700°

- P.M.A.
3,5 ton

EQUIPAMIENTO DE SERIE

✓ CARACTERÍSTICAS TÉCNICAS

- Rotación hidráulica de la cesta, 90°+90°
- Rotación torre 700°
- Fijación frontal de la cesta
- Latiguillos y cables en el interior del brazo
- Estabilización diferenciada para mayor control visual
- Mandos electro-hidráulicos proporcionales de gran precisión.
- Posibilidad de maniobras simultaneas
- Cierre automático de la parte aérea
- Telemando de emergencia en cabina
- Testigo de centrado de la cesta
- Luces de seguridad integradas en la parte aérea
- Toma eléctrica de 230V y 12V en la cesta
- Sistema de gestión electrónico CAN BUS
- Tratamiento de Cataforesis
- 4 planchas de apoyo
- Socage Connect
- Disponible completo equipamiento EQUIPRO

🛡️ DISPOSITIVOS DE SEGURIDAD

- Control de maniobra involuntaria Socage Security System
- Barra de protección de maniobras involuntarias integrada
- Protección de los mandos de la cesta
- Magnetotérmico con diferencial de protección en la línea de 230V
- Botón de emergencia para la recuperación del operador
- Limitador de momento de doble seguridad
- Nivelación automática de la cesta
- Inclinómetro
- Válvulas de bloqueo en todos los cilindros
- Pulsadores de paro de emergencia
- Bomba de emergencia manual
- Dispositivo anticollisión brazo/cabina
- Cuenta horas digital en cabina
- Testigo en cabina de estabilizadores recogidos
- Testigo de mantenimiento (Service)

área mínima
ángulo: 270°

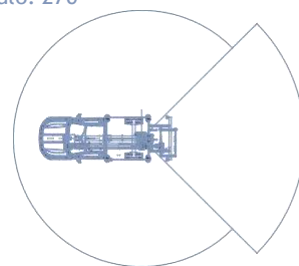

área máxima
ángulo: 90°



SOCAGE: PRODUCTOR DE PLATAFORMAS AÉREAS EN EL MUNDO



SOCAGE es un productor italiano de plataformas aéreas. Distinguen nuestra empresa más de 40 años de historia y una importante especialización en plataformas para trabajos aéreos. Nuestros productos son de calidad y tecnológicamente avanzados, aprovechan la evolución de los componentes para distinguirse en el mercado como plataformas de altas prestaciones, fiables y fáciles de usar.



forSteel



MY SOCAGE

Gracias al nuevo portal MY SOCAGE, el usuario puede conectar su flota de plataformas con su empresa. Desde el smartphone, tablet o pc puede encontrar piezas de repuesto de forma rápida y sencilla, solicitar un diagnóstico remoto a través de Socage Connect, controlar las horas de trabajo de las plataformas y mucho más.

MY SOCAGE conecta la plataforma con todo lo más importante para ti.

Bienvenido al universo SOCAGE

